

Denna ritning tillhör Myresjöhus. Den får ej användas av tredje person. Överträdelse beivras.

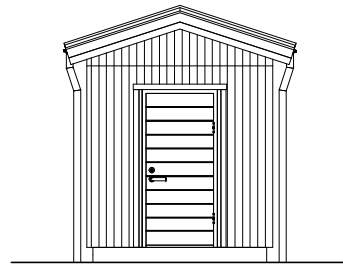

FASAD MOT NORR

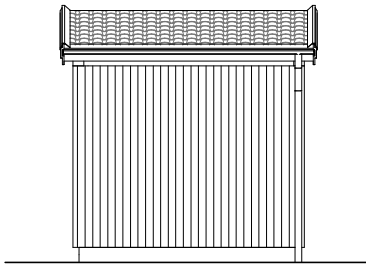

FASAD MOT ÖSTER

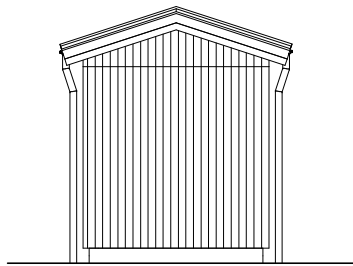

FASAD MOT SÖDER

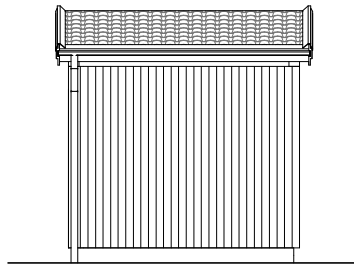

FASAD MOT VÄSTER

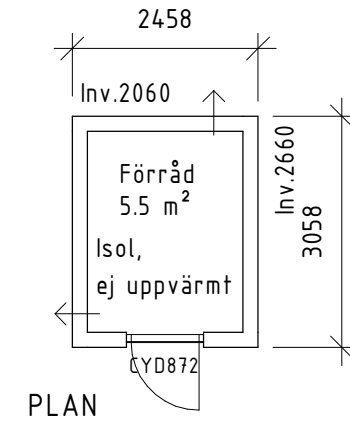
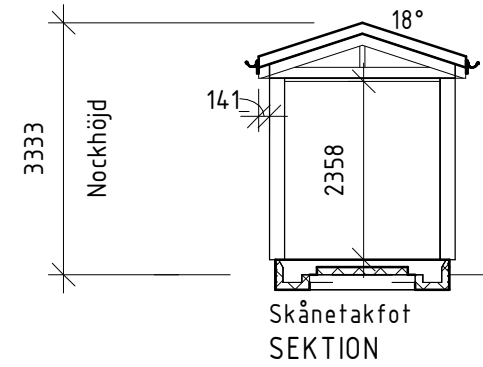

Material och Kulörbeskrivning	
Tak:	Tegelröda pannor
Fasad:	Vitmålad träfasad (Funkis)
Plåtar:	Silverfärgad
Dörrar:	Ljusgrå trä
Fönster:	Ljusgrå aluminium

Byggnadsarea (BYA)		
Plan 1	BYA	7.5 m <sup>2</sup>

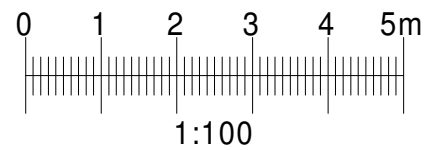

## BYGGLOVSHANDLING



574 85 VETLANDA  
TEL. 010-434 10 00

RITAD / KONSTR AV EFN	AVTALSNR 110332-01
DATUM 2022-04-11	SKALA 1 : 100

B	KULÖRBESKRIVNING	220705	EFN
BET	ÄNDRINGEN AVSER	DATUM	SIGN

OBOS BOSTADSUTVECKLING AB  
PLAN/FASADER/SEKTION  
NYBYGGNAD Å FAST. SKEGRIE 47.5  
TRELLEBORGS KOMMUN

HUSTYP SB-SPECIAL	RITNINGSNR 05
----------------------	------------------